



## SAFECLEANER 2

### Filtro defangatore magnetico multifunzione per circuiti idraulici

**RBM SafeCleaner2** permette di risolvere problemi impiantistici dovuti a inquinamento da particelle, soprattutto ruggine e sabbia, che si formano per effetto della corrosione e delle incrostazioni durante il normale funzionamento di un impianto.

Attraverso la sua azione efficace e costante, il filtro magnetico raccoglie tutte le impurità presenti nel circuito e ne impedisce la circolazione, evitando l'usura e il danneggiamento di tutti i componenti che costituiscono l'impianto. Le impurità fermate dal filtro si accumulano sul fondo dello stesso e vengono eliminate semplicemente aprendo il tappo di scarico.

**In questo modo tutti i contaminanti magnetici (residui ferrosi) e non magnetici (alghe, fanghi, sabbia...) presenti nell'impianto vengono rimossi.**

L'ampia camera di filtrazione e il filtro a maglie larghe ne impediscono l'intasamento.

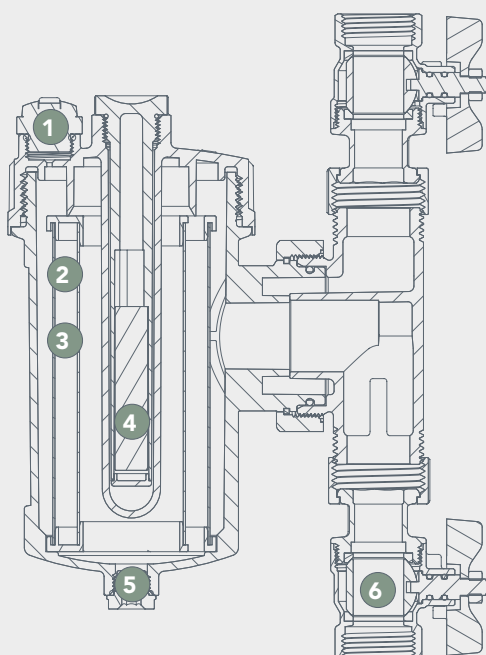

- 1 Valvola sfogo aria manuale
- 2 Cartuccia filtrante INOX
- 3 Camera di filtrazione
- 4 Magnete al neodimio
- 5 Tappo di scarico
- 6 Valvole a sfera di intercettazione

### OPERAZIONI DI PULIZIA SEMPLICI E VELOCI

1. Intercettare le due valvole a sfera
2. Sfilare il magnete dal tappo superiore
3. Aprire il tappo di scarico e far defluire l'acqua

Per un'azione più accurata è possibile rimuovere completamente il tappo portamagnete, estraendo la maglia filtrante per provvedere alla sua pulizia o sostituzione.

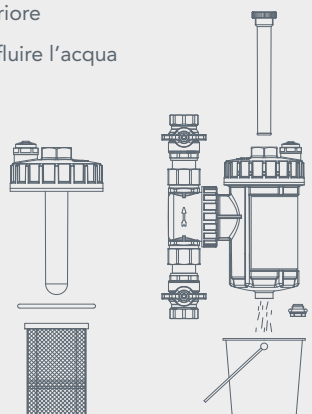

Elimina tutte le impurità



Auto-pulente

Ottime caratteristiche idrauliche

Montaggio su tubazioni verticali, orizzontali e diagonali

Prolunga la vita della caldaia

Combatte la corrosione

Garantisce l'efficienza dell'impianto

Facile dosaggio dei fluidi di trattamento con dosi da 0,5 l